

Artikel-Nr.: 072882

Bez.: DC-Einbaubuchse, für Stecker 2,5mm/5,50mm, isolierter Einbau, Lötkontakte, ohne Schalter

### Specification

1. Rating : 5A 12VDC
2. Withstanding voltage  
AC 500V , 60Hz for 1 minute
3. Insulation resistance(initial)  
100M ohm(min.) at 500 V DC
4. Contact resistance(initial)  
30m ohm max.at AC 100mA(max)1KHZ
5. Insertion & Extraction force  
Initial : 0.3 to 3.0 Kgs  
After life test : 0.2 to 3.0 Kgs
6. Life test(20–30 cycle/minute)  
5,000 cycles unloading

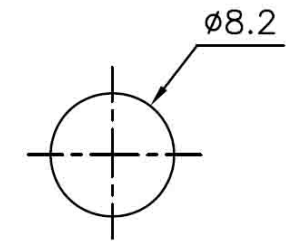

PANEL HOLE

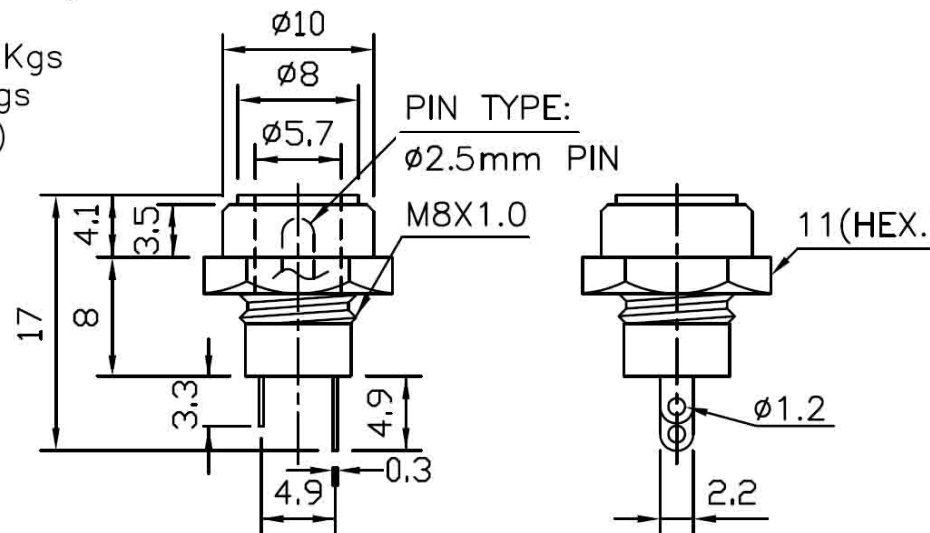

DIMENSIONS ARE IN MILLIMETERS  
TOLERANCE UNLESS OTHERWISE  
SPECIFIED

LINEAR	0.0 $\pm$ 0.25
	0.00 $\pm$ 0.15
ANGLES	$\pm 3$

RoHS COMPLIANT

TITLE: DC CHASSIS MOUNT JACK FOR CABLE  
ASSEMBLY RATING: 5A 12VDC

[www.bkl-electronic.de](http://www.bkl-electronic.de)

Die Angaben auf unseren Datenblättern erfolgen nach bestem Wissen. Sie sind nur ein unverbindlicher Hinweis und dienen als Anhaltspunkt für Planungen. Sie befreien den Anwender nicht von eigener Prüfung der von uns gelieferten Produkte auf ihre Eignung für die beabsichtigten Anwendungszwecke. Änderungen behalten wir uns vor, falls neue Erkenntnisse dies erforderlich machen. Ausführungen können variieren. Sollten Sie ein Muster benötigen kontaktieren Sie uns bitte.

BKL-Electronic Kreimendahl GmbH · Märkenstück 14 · 58509 Lüdenscheid  
Tel: +49 (0)2351-3621-0 · Fax: +49 (0)2351-3621-29 · [info@bkl-electronic.de](mailto:info@bkl-electronic.de)

