

Artikel-Nr.: 10122104

Bez.: AWG 28-Set, 1m Flachbandkabel farbig, 14-pol, RM 1,27mm 2x Stiftwanne 2x7-pol RM 2,54mm, 2x Pfostenverbinder 2x7-pol. RM 2,54mm

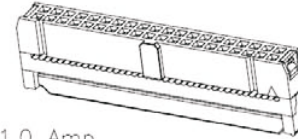
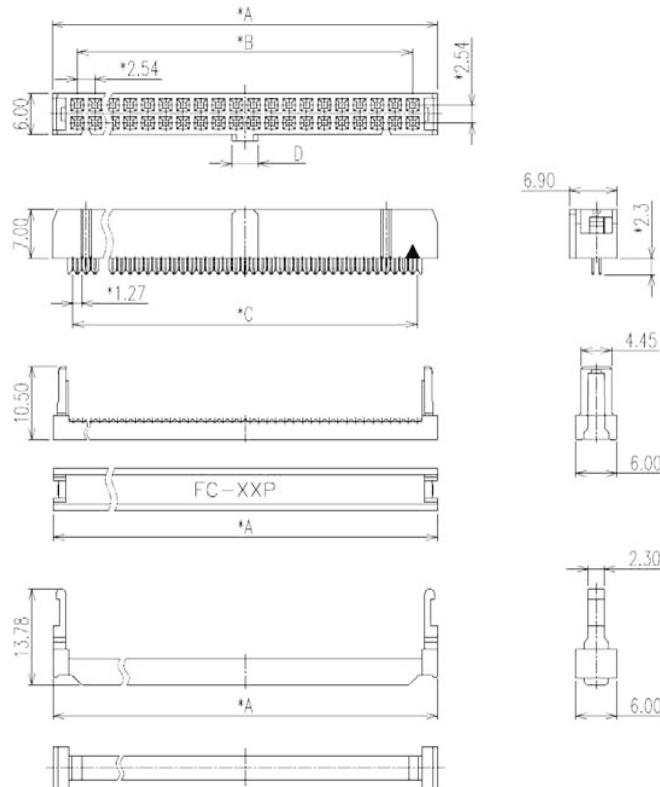

Specifications:

Current Rating:1.0 Amp
Contact resistance:30m Ohm Max. at 6V DC 0.3A
Insulator resistance:1000M ohm min. at 500V DC
Withstanding Voltage:500V AC/Minute
Operating Temperature Range:-40~+105°C
Wire Size Flat Cable I.D.C: 1.27mm Pitch
AWG#28(standard 0.20mm) OR #30 (0.17mm).
Material And Finish
Insulator:PBT&Class-fiber reinforced UL94V-0
Insulator Color:Black or Gray
Contact:Phosphor Bronze or Brass
Contact Plating:See Contact Plating Tab.
Note:(*)Marked is Important DIM For QC.

1. CONTACT MATERIAL & SR OPTION:
WITH BUMP (NOSE):

"DC" BRASS WITH STRAIN RELIEF

3. CONTACT FINISH:

"S" SELECTIVE GOLD PLATED

4. INSULATOR COLOR:

"B" BLACK (STANDARD)

No.	A	B	C	D
14	22.46	15.24	16.51	3.80

www.bkl-electronic.de

Die Angaben auf unseren Datenblättern erfolgen nach bestem Wissen. Sie sind nur ein unverbindlicher Hinweis und dienen als Anhaltspunkt für Planungen. Sie befreien den Anwender nicht von eigener Prüfung der von uns gelieferten Produkte auf ihre Eignung für die beabsichtigten Anwendungszwecke. Änderungen behalten wir uns vor, falls neue Erkenntnisse dies erforderlich machen. Ausführungen können variieren. Sollten Sie ein Muster benötigen kontaktieren Sie uns bitte.

BKL-Electronic Kreimendahl GmbH · Märkenstück 14 · 58509 Lüdenscheid
Tel: +49 (0)2351-3621-0 · Fax: +49 (0)2351-3621-29 · info@bkl-electronic.de



Artikel-Nr.: 10122104

Bez.: AWG 28-Set, 1m Flachbandkabel farbig, 14-pol, RM 1,27mm 2x Stiftwanne 2x7-pol RM 2,54mm, 2x Pfostenverbinder 2x7-pol. RM 2,54mm

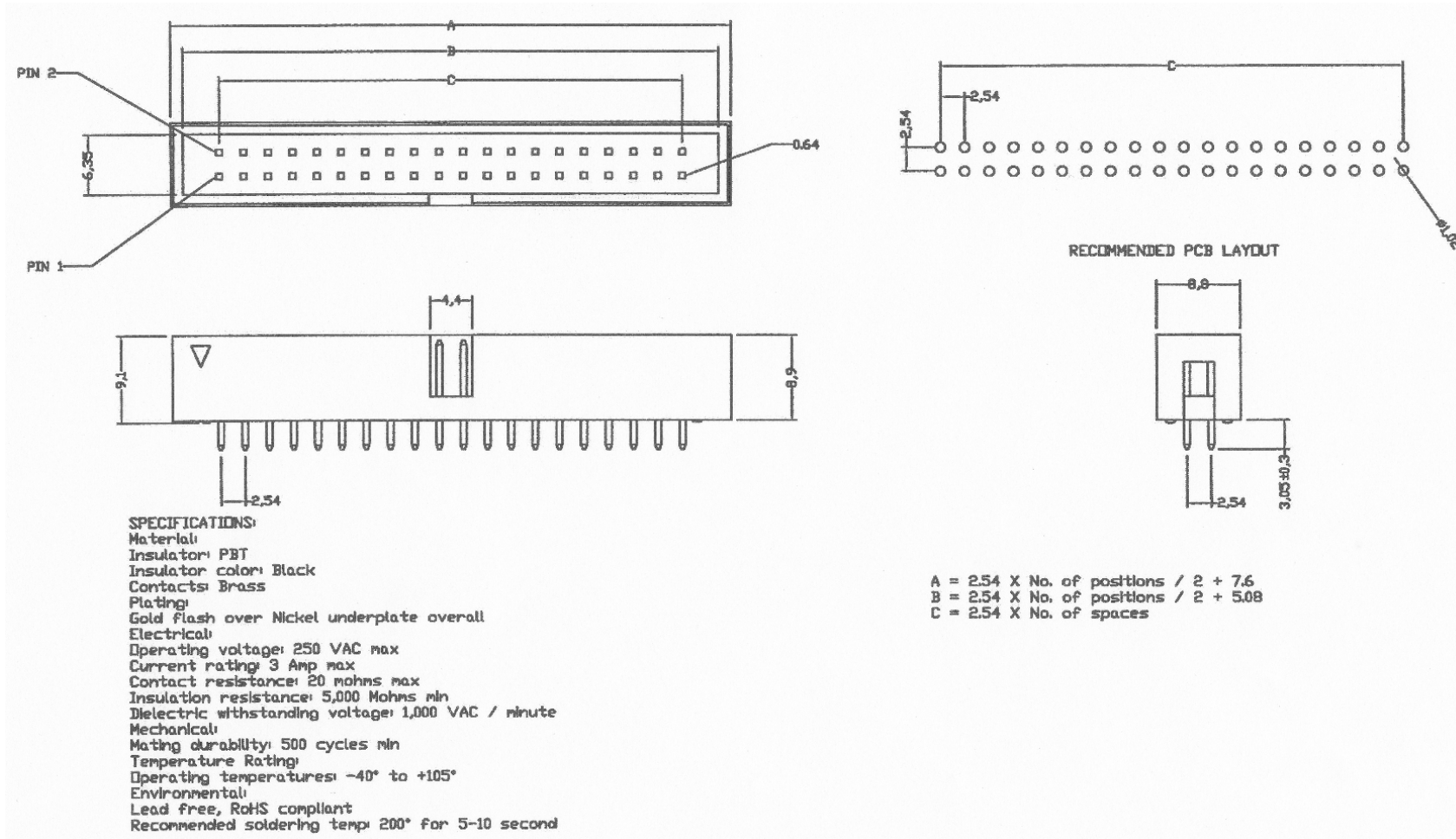

www.bkl-electronic.de

Die Angaben auf unseren Datenblättern erfolgen nach bestem Wissen. Sie sind nur ein unverbindlicher Hinweis und dienen als Anhaltspunkt für Planungen. Sie befreien den Anwender nicht von eigener Prüfung der von uns gelieferten Produkte auf ihre Eignung für die beabsichtigten Anwendungszwecke. Änderungen behalten wir uns vor, falls neue Erkenntnisse dies erforderlich machen. Ausführungen können variieren. Sollten Sie ein Muster benötigen kontaktieren Sie uns bitte.

BKL-Electronic Kreimendahl GmbH · Märkenstück 14 · 58509 Lüdenscheid
Tel: +49 (0)2351-3621-0 · Fax: +49 (0)2351-3621-29 · info@bkl-electronic.de



Artikel-Nr.: 10122104

Bez.: AWG 28-Set, 1m Flachbandkabel farbig, 14-pol, RM 1,27mm 2x Stiftwanne 2x7-pol RM 2,54mm, 2x Pfostenverbinder 2x7-pol. RM 2,54mm

nach UL, AWM, Style 2651 / CSA

Querschnitt 14 x 0,08

Gesamtbreite (mm) 17,51 ± 0,20

Gesamtraster (mm) 16,51 ± 0,20

Aufbau:

Leiter: EI-Cu-Litze, 7 x 0,127 mm => 0,09 mm², AWG28, verzinkt

1. Isolation: PVC, flammwidrig

Farbe: nach DW 47100

Querschnitt: 0,80 ± 0,05 mm

Shorehärte (A): 94 ± 3

2. Isolation: PVC, flammwidrig

Querschnitt: 1,00 ± 0,05 mm

Raster: 1,27 ± 0,05 mm

Steghöhe: 0,23 ± 0,05 mm

Shorehärte (A): 91 ± 3

Technische Angaben:

Spannungsfestigkeit: > 2 kV bei 50 Hz effektiv über 1 Minute

Isolationswiderstand: min: 100 MOhm x km bei 20°C

Leiterwiderstand: max: 216 Ohm/km bei 20°C

Kapazität: max: 60 pF/m bei 1 kHz

Impedanz: (GSG) ca.: 100 Ohm bei 1 kHz

Strombelastbarkeit: max: 2,1 A bei 25°C

Betriebsspannung: max: 300 V

Temperaturbereich in Ruhe: -30°C bis +105°C

Temperaturbereich in Bewegung: -20°C bis +105°C

Flammwidrigkeit nach UL VW-1 / CSA FT-1

www.bkl-electronic.de

Die Angaben auf unseren Datenblättern erfolgen nach bestem Wissen. Sie sind nur ein unverbindlicher Hinweis und dienen als Anhaltspunkt für Planungen.

Sie befreien den Anwender nicht von eigener Prüfung der von uns gelieferten Produkte auf ihre Eignung für die beabsichtigten Anwendungszwecke.

Änderungen behalten wir uns vor, falls neue Erkenntnisse dies erforderlich machen. Ausführungen können variieren.

Sollten Sie ein Muster benötigen kontaktieren Sie uns bitte.

BKL-Electronic Kreimendahl GmbH · Märkenstück 14 · 58509 Lüdenscheid

Tel: +49 (0)2351-3621-0 · Fax: +49 (0)2351-3621-29 · info@bkl-electronic.de

